



## EXTERNAL MOTOR DUVAR TİPİ KARE FANLAR

external motor axial square fans

### GENEL AÇIKLAMA

- Duvar tipi fanlar endüstriyel binaları, hayvan çiftlikleri, seralar, garajlar, spor salonları ve otopark gibi borusuz hava giriş çıkışı gerektiren yerlerin havalandırılması için tasarlanmıştır. AC serilerinin başlıca özellikleri arasında duvara monte edilen fanlara göre yapısal olarak dengeli olmaları yer alır.
- Maksimum 60°C de ortam havasını temizlemek için kullanılır.
- Gürültü düzeyinin düşük olmasının ve performansın yüksek olmasının nedeni giriş kısmındaki aerodinamik konik yapıdır.

### YAPI

- Epoksi boyası sayesinde atmosfer parçacıklarına karşı korunur.
- Metal kanatları olan aerofil pervane, 1 modda çalışma ( doğrudan pervane bağlantısı)
- Atmosfer parçacıklarına karşı çelik yataкта motor koruması
- Enerji tasarrufu sağlayacak şekilde üretilmiştir.
- Uluslararası IEC34-IEC72 ile 89/392 EEC-89-336 EEC-73/23 EEC standartlarına uygun ve B3/5, IP55 şeklinde CE işareti taşıyan, F sınıfı monofaze eşzamansız motorlar. IP55, F sınıfı S1 servisi (daimi yükte sürekli çalışma)
- Fanlar EN 60335-2-80, EC Low Voltage Directive 73/23-93/68 ve EC Directive standartlarındadır.

### GENERAL DESCRIPTION

- The fans of the wall are designed for ventilation of industrial buildings, stock farms, greenhouses, garages, gymnasiums, car parks, etc., in which are requested relevant air delivers without dueling.
- They are designed for clean air with maximum temperature 60°C
- Reduce noise level and high efficiency are due to the aerodynamically shape inlet cone.

### GENERAL DESCRIPTION

- Protected against atmospheric agents by epoxy paint.
- Aerofoil impeller with blades in sheet metal material, Execution 1 (impeller directly coupled to motor shaft)
- Motor side protection guard in drawn steel rod protected against atmospheric agents
- Designed to ensure energy saving
- Single-phase asynchronous motor according To IEC34-IEC72 and 89/392 EEC-89-336 EEC-73/23 EECstandarts, CE marked Form 83/5, IP55, class F, Service S1 ( continuous working at constant load)
- Fans comply with EN 60335-2-80, EC Low Voltage Directive 73/23-93/68 and EC Directive EMC 89/336,

## TEKNİK ÇİZİM | TECHNICAL DRAWING

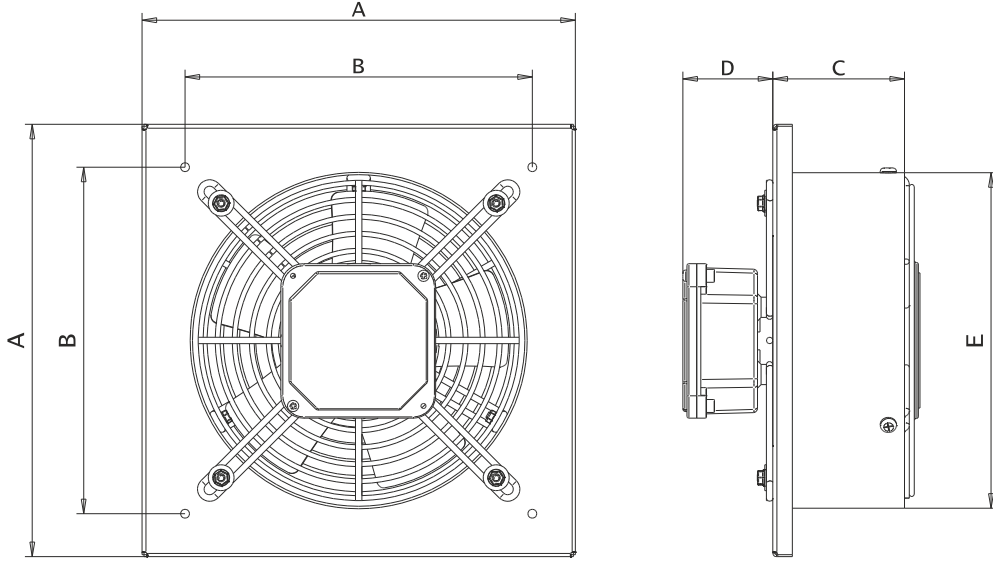

### TEKNİK ÖLÇÜLER | TECHNICAL DIMENSIONS

Tüm ölçüler mm'dir. | All dimensions are in mm

Tip / Type	A	B	C	D	E
GDK 200	260	190	90	55	200
GDK 250	310	240	90	55	250
GDK 300	360	290	90	55	300
GDK 350	410	340	90	55	350
GDK 400	460	390	90	55	400

### TEKNİK VERİLER | TECHNICAL DATA

Tip / Type	GDK 200	GDK 250	GDK 300	GDK 350	GDK 400
Gerilim / Volt	230	230	230	230	230
Frekans / Hz	50	50	50	50	50
Güç / Watt	84	93	180	195	260
Debi m <sup>3</sup> /h	1100	1500	2600	4100	5300
Devir / d-dak	2700	2650	2600	2400	2380
Akım / A	0,4	0,44	0,96	0,86	1,1
Ağırlık / Kg / Net	2,5	3,3	4,2	4,6	5,5
Ağırlık / Kg / Brüt	2,7	3,6	4,8	5	6
Dış Kutu Ölçü	280*280*170	330*330*170	380*380*170	430*430*170	480*480*170

### PERFORMANS VERİLERİ | PERFORMANCE DATA

GDK200 | GDK250 | GDK300

GDK350 | GDK400

